

# おさかなマスク作り方

## 主な材料

おもて布 : 28センチ × 18センチ  
うら布 : 20センチ × 18センチ  
ゴムや糸 (適量)

\* 布はコットンが縫いやすいです。  
\* 縮みを防ぐために、コットンは一度水通ししておく。  
縮み防止のやり方 → 1時間ほど水につけ、畳んだまま押し水気を切り、アイロンをかける。

## 1 わの上下を縫う

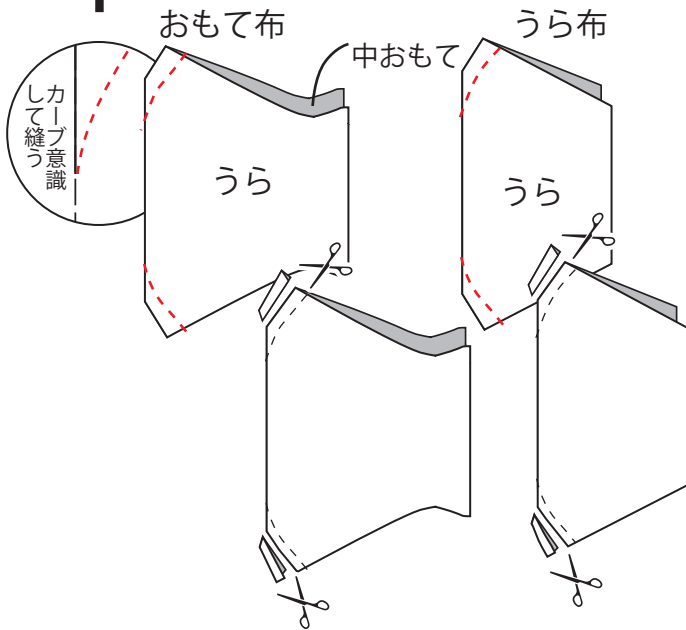

おもて布・うら布を  
中心をわにして中おもてで  
カットし、わの上下を縫う。

ぬい代を少しカットする。

## 2 左右を折って縫う

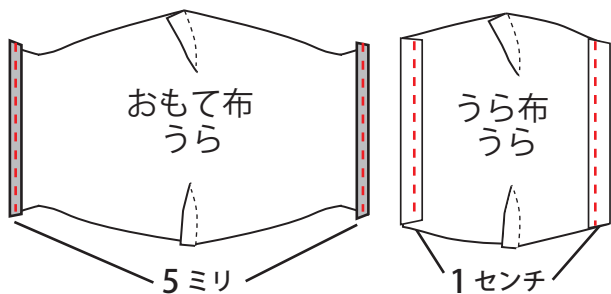

おもて布の左右を5ミリ  
折って端を縫う

うら布の左右を1センチ  
折って端を縫う

## 3 おもて布とうら布を合わせて縫う

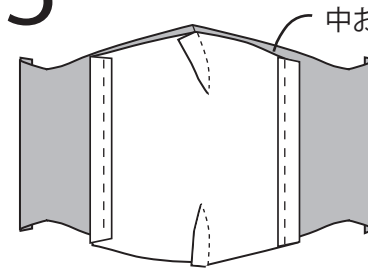

おもて布とうら布の中心を  
合わせて、中おもてで重ねる。

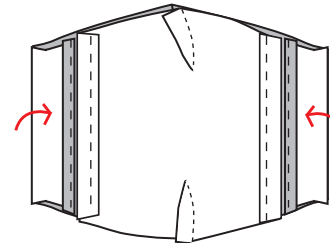

うら布の端に沿っておもて布を  
仕上がり線で折る。

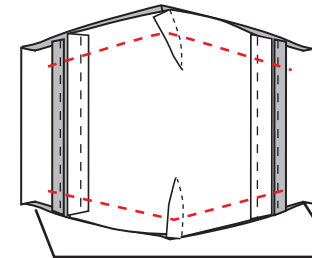

上下1センチの部分を縫う。

この時、左右は  
1センチ空けて縫う。

端まで縫わない

## 4 仕上げ

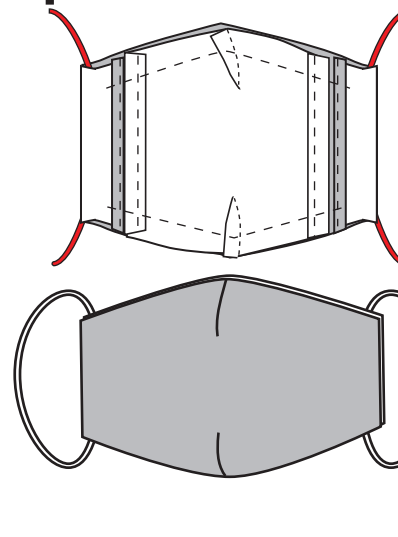

ゴムを通してから  
おもてに返してできあがり。

### 使い方

三つ折りにしたキッチンペーパーや  
二つ折りのティッシュをセットして使う。